

| Aリーグ | |
|------|---|
| ① | chainコスギ 熊澤大修、大塚淳史、金藤達紀 山口尚哉、井上貴太、鈴木慶介 熊澤礼実、峰松沙良奈、高野りさこ、後藤叶恵 |
| | ぼいんぼいん倶楽部 片海健太郎、戎翔平 江澤佑樹、神田貴大、佐々木 幸輔 片海 奈都子、神田杏奈、吉田奈採 |
| ③ | 陰湿界限 井ノ本大貴、藤澤海斗、浅野尚也、正能健太 中野光貴、徳丸佳吾、平澤樹、森捷宏 大山瀬菜、木村拓美 白土真衣、金井あぐり、鈴木南帆 |
| | 濃いめ固めて濃いめ 松井賢太郎、片柳敬翔 佐藤太陽、宮内祐宇、遠藤舞希 豊田成華、平野桜、磯野友理奈、北川寧々 |

| Bリーグ | |
|------|--|
| ① | 暑い嫌い 石井健悟、本間海 安藤裕太、横田大輔、香川弘斗 山藤彩香、平形友香、山藤真帆 |
| | 唐揚げファミリー 天沼丈、川合遼星、高野湧介 吉野翔太、大内悠輔、中山日々紀 瀧野音々花、星野友希、大川彩夏、島田叶未 |
| ③ | #清楚風女子です 北山大輔、齋藤優介 小林泰斗、小田切豪汰、佐野徹平 瀧田早香、吉川綾乃、神門和未 |
| | 林、チーム名どうする？ 林書宇、白瀧裕紀 細谷柊生、林英典、山口優紀 山口凧、玉谷日菜、青木萌百 |

| Cリーグ | |
|------|--|
| ① | 黄色い声援が大好きです 内田真宏、大塚嘉彦、村松勇紀 高野剛実、嶋田壮馬、由井健人、児玉優太郎 石井絵比、安形玲耶、篠原麻美、根本咲菜 |
| | パイもみんズ(ぼいん2号店) 上原健太、東亮佑、景山 裕己、 小柳遊多、長谷川達也、ケイタ 井垣友伽、永井麻梨奈、阿部真麻、小柳有佳子 |
| ③ | FSBK 清峰優太、土方玲音 吉野直樹、寺田光汰、竹田直弘 木村祝子、梶凧穂、諸我歩実 |
| | エースをねらえっ 田村圭一朗、下瀬誠希 二村賢人、海老原武、菊地達朗 稲原詩音、藤岡香、石野莉麻 |

| Dリーグ | |
|------|--|
| ① | Power 高橋直種、家邊聖治、伊藤雄哉 逸崎凱人、小柳裕庸、藤井颯太 上唯希、牧羽雅子、沈静河、橘彩音、近江彩 |
| | 温室育ち 松菱晃大、丸山拓馬、松菱則嗣 松本隆之、岡本健太郎、田村元浩、児谷龍た 松菱朋子、上田瞳、金親里恵、神戸琉光 |
| ③ | 黒田 土橋直久、佐々木大志、花田智拓 深谷正樹、中出裕麻、月野竜馬 坂田あゆみ、中出和歌奈、清水寛子 |
| | もこちゃんず 梅田満生、小澤祐貴、小山真生 秀一輝、所隆斗、後藤雅樹 梅田菜々美、山口涼子、平岩笑美 |

| Eリーグ | |
|------|--|
| ① | ししゃもレポリューション 芳賀惇平、石井陸、徳本翼、岩崎文哉 田上結衣、加藤麗々、筑木ともか、坂西ゆうや |
| | 百回の失敗より たった一回の諦めが夢を崩す 杉田曜、切詰魁 堀切啓貴、小林雅哉、永田和輝 助川峰理、馬場早莉、清水梨沙、田中文彩 |
| ③ | Zinnia Elegance 加藤圭、串間祐亮 高橋尚久、久保田誠彬、吉澤悠吾 ラグティン千夏、串間よし乃、鶴田陽菜 |
| | ワンコとイヌと酒飲み家族 神田和典、千葉高憲、森下優 小野迪明、白金遼太、清水賢一、尾崎嘉洋 河端渚、植竹瑞歩、泉ちえほ |
| ⑤ | CANNON-BALL 本岡徹、池田和弘、小野智敬、井上実沙規 光野佑、川津正輝、山下歩、二宮典栄、岡田尚之 本岡有希子、大津麻友 小野奏子、川津かおり、野崎あかり |

| Fリーグ | |
|------|---|
| ① | ザ・ワールド(世界) 西野拓磨、豊澤友騎、井伊俊介 内藤俊介、田代修也、名越一博、小俣楓希、 平純子、内藤ちひろ、 栗原史織、西野佳織、露崎ひかる |
| | スマッシュブラザーズ 市川寛康、藤原真琳、村上淳一 笠原翔、市瀬知輝、市瀬祐輝 笠原麗央菜、玉野奏海、市瀬和奈 |
| ③ | だいふくファイターズ 尾上朝陽、藤本速人、相澤恭介 山中恭兵、高橋楓、橋本拓実、石澤祐輝 宮内梨奈、高橋里佳、青木嶺衣 |
| | Suicaの名産地 菊地雅之、笹治良太郎、鈴木将之 仲村憲人、中村一樹、小田原達矢 岡村あゆみ、田村実里、泉澤晴香、長瀬汐里 |
| ⑤ | ムラの美学 渡邊裕之、佐伯観一 石井琢真、清水彰人、津田裕一郎 渡邊雪乃、石井咲、相原優 |

※上から女D、男D2、男D1、混D、決着戦 () 内は種目

| Aリーグ | chain コスギ | ぼいんぼいん 倶楽部 | 陰湿界限 | 濃いめ固めて 濃いめ | 勝敗 | 得/失 得失セット | 得/失 得失ゲーム | 順位 | | | | | | | | | | | | | | | | | | | | | | | | |
|---------------|---|---|------|---------------|----|--------------|--------------|----|---|---|---|---|---|---|---|---|---|---|---|---|---|---|---|---|-----|---|---|---|-----|---|---|---|
| chainコスギ | | <table border="1"> <tr><td>6</td><td>4</td></tr> <tr><td>0</td><td>6</td></tr> <tr><td>6</td><td>2</td></tr> <tr><td>6</td><td>1</td></tr> </table> 3-1 | 6 | 4 | 0 | 6 | 6 | 2 | 6 | 1 | <table border="1"> <tr><td>6</td><td>1</td></tr> <tr><td>6</td><td>4</td></tr> <tr><td>6</td><td>2</td></tr> </table> 3-1 | 6 | 1 | 6 | 4 | 6 | 2 | <table border="1"> <tr><td>6</td><td>1</td></tr> <tr><td>6</td><td>4</td></tr> <tr><td>6</td><td>2</td></tr> </table> 4-0 | 6 | 1 | 6 | 4 | 6 | 2 | 3-0 | ⋮ | ⋮ | 1 | | | | |
| 6 | 4 | | | | | | | | | | | | | | | | | | | | | | | | | | | | | | | |
| 0 | 6 | | | | | | | | | | | | | | | | | | | | | | | | | | | | | | | |
| 6 | 2 | | | | | | | | | | | | | | | | | | | | | | | | | | | | | | | |
| 6 | 1 | | | | | | | | | | | | | | | | | | | | | | | | | | | | | | | |
| 6 | 1 | | | | | | | | | | | | | | | | | | | | | | | | | | | | | | | |
| 6 | 4 | | | | | | | | | | | | | | | | | | | | | | | | | | | | | | | |
| 6 | 2 | | | | | | | | | | | | | | | | | | | | | | | | | | | | | | | |
| 6 | 1 | | | | | | | | | | | | | | | | | | | | | | | | | | | | | | | |
| 6 | 4 | | | | | | | | | | | | | | | | | | | | | | | | | | | | | | | |
| 6 | 2 | | | | | | | | | | | | | | | | | | | | | | | | | | | | | | | |
| ぼいんぼいん 倶楽部 | <table border="1"> <tr><td>4</td><td>6</td></tr> <tr><td>6</td><td>0</td></tr> <tr><td>2</td><td>6</td></tr> <tr><td>1</td><td>6</td></tr> </table> | 4 | 6 | 6 | 0 | 2 | 6 | 1 | 6 | | <table border="1"> <tr><td>3</td><td>6</td></tr> <tr><td>6</td><td>5</td></tr> <tr><td>1</td><td>6</td></tr> <tr><td>0</td><td>6</td></tr> </table> | 3 | 6 | 6 | 5 | 1 | 6 | 0 | 6 | <table border="1"> <tr><td>4</td><td>6</td></tr> <tr><td>6</td><td>3</td></tr> <tr><td>5</td><td>6</td></tr> <tr><td>2</td><td>6</td></tr> </table> | 4 | 6 | 6 | 3 | 5 | 6 | 2 | 6 | 0-3 | ⋮ | ⋮ | 4 |
| 4 | 6 | | | | | | | | | | | | | | | | | | | | | | | | | | | | | | | |
| 6 | 0 | | | | | | | | | | | | | | | | | | | | | | | | | | | | | | | |
| 2 | 6 | | | | | | | | | | | | | | | | | | | | | | | | | | | | | | | |
| 1 | 6 | | | | | | | | | | | | | | | | | | | | | | | | | | | | | | | |
| 3 | 6 | | | | | | | | | | | | | | | | | | | | | | | | | | | | | | | |
| 6 | 5 | | | | | | | | | | | | | | | | | | | | | | | | | | | | | | | |
| 1 | 6 | | | | | | | | | | | | | | | | | | | | | | | | | | | | | | | |
| 0 | 6 | | | | | | | | | | | | | | | | | | | | | | | | | | | | | | | |
| 4 | 6 | | | | | | | | | | | | | | | | | | | | | | | | | | | | | | | |
| 6 | 3 | | | | | | | | | | | | | | | | | | | | | | | | | | | | | | | |
| 5 | 6 | | | | | | | | | | | | | | | | | | | | | | | | | | | | | | | |
| 2 | 6 | | | | | | | | | | | | | | | | | | | | | | | | | | | | | | | |
| 陰湿界限 | <table border="1"> <tr><td>1</td><td>6</td></tr> <tr><td>4</td><td>6</td></tr> <tr><td>6</td><td>5</td></tr> <tr><td>2</td><td>6</td></tr> </table> | 1 | 6 | 4 | 6 | 6 | 5 | 2 | 6 | <table border="1"> <tr><td>6</td><td>3</td></tr> <tr><td>5</td><td>6</td></tr> <tr><td>6</td><td>1</td></tr> <tr><td>6</td><td>0</td></tr> </table> 3-1 | 6 | 3 | 5 | 6 | 6 | 1 | 6 | 0 | | <table border="1"> <tr><td>2</td><td>6</td></tr> <tr><td>3</td><td>6</td></tr> <tr><td>3</td><td>6</td></tr> <tr><td>1</td><td>6</td></tr> </table> | 2 | 6 | 3 | 6 | 3 | 6 | 1 | 6 | 1-2 | ⋮ | ⋮ | 3 |
| 1 | 6 | | | | | | | | | | | | | | | | | | | | | | | | | | | | | | | |
| 4 | 6 | | | | | | | | | | | | | | | | | | | | | | | | | | | | | | | |
| 6 | 5 | | | | | | | | | | | | | | | | | | | | | | | | | | | | | | | |
| 2 | 6 | | | | | | | | | | | | | | | | | | | | | | | | | | | | | | | |
| 6 | 3 | | | | | | | | | | | | | | | | | | | | | | | | | | | | | | | |
| 5 | 6 | | | | | | | | | | | | | | | | | | | | | | | | | | | | | | | |
| 6 | 1 | | | | | | | | | | | | | | | | | | | | | | | | | | | | | | | |
| 6 | 0 | | | | | | | | | | | | | | | | | | | | | | | | | | | | | | | |
| 2 | 6 | | | | | | | | | | | | | | | | | | | | | | | | | | | | | | | |
| 3 | 6 | | | | | | | | | | | | | | | | | | | | | | | | | | | | | | | |
| 3 | 6 | | | | | | | | | | | | | | | | | | | | | | | | | | | | | | | |
| 1 | 6 | | | | | | | | | | | | | | | | | | | | | | | | | | | | | | | |
| 濃いめ固めて 濃いめ | <table border="1"> <tr><td>1</td><td>6</td></tr> <tr><td>1</td><td>6</td></tr> <tr><td>4</td><td>6</td></tr> <tr><td>2</td><td>6</td></tr> </table> | 1 | 6 | 1 | 6 | 4 | 6 | 2 | 6 | <table border="1"> <tr><td>6</td><td>4</td></tr> <tr><td>3</td><td>6</td></tr> <tr><td>6</td><td>5</td></tr> <tr><td>6</td><td>2</td></tr> </table> 3-1 | 6 | 4 | 3 | 6 | 6 | 5 | 6 | 2 | <table border="1"> <tr><td>6</td><td>2</td></tr> <tr><td>6</td><td>3</td></tr> <tr><td>6</td><td>3</td></tr> <tr><td>6</td><td>1</td></tr> </table> 4-0 | 6 | 2 | 6 | 3 | 6 | 3 | 6 | 1 | | 2-1 | ⋮ | ⋮ | 2 |
| 1 | 6 | | | | | | | | | | | | | | | | | | | | | | | | | | | | | | | |
| 1 | 6 | | | | | | | | | | | | | | | | | | | | | | | | | | | | | | | |
| 4 | 6 | | | | | | | | | | | | | | | | | | | | | | | | | | | | | | | |
| 2 | 6 | | | | | | | | | | | | | | | | | | | | | | | | | | | | | | | |
| 6 | 4 | | | | | | | | | | | | | | | | | | | | | | | | | | | | | | | |
| 3 | 6 | | | | | | | | | | | | | | | | | | | | | | | | | | | | | | | |
| 6 | 5 | | | | | | | | | | | | | | | | | | | | | | | | | | | | | | | |
| 6 | 2 | | | | | | | | | | | | | | | | | | | | | | | | | | | | | | | |
| 6 | 2 | | | | | | | | | | | | | | | | | | | | | | | | | | | | | | | |
| 6 | 3 | | | | | | | | | | | | | | | | | | | | | | | | | | | | | | | |
| 6 | 3 | | | | | | | | | | | | | | | | | | | | | | | | | | | | | | | |
| 6 | 1 | | | | | | | | | | | | | | | | | | | | | | | | | | | | | | | |

| Bリーグ | 暑い嫌い | 唐揚げ ファミリー | #清楚風 女子です | 林、チーム名 どうする? | 勝敗 | 得/失 得失セット | 得/失 得失ゲーム | 順位 | | | | | | | | | | | | | | | | | | | | | | | | |
|-----------------|---|---|--------------|-----------------|----|--------------|--------------|----|---|---|---|---|---|---|---|---|---|---|---|---|---|---|---|---|---|---|---|---|-----|---|---|---|
| 暑い嫌い | | <table border="1"> <tr><td>6</td><td>1</td></tr> <tr><td>6</td><td>3</td></tr> <tr><td>6</td><td>2</td></tr> <tr><td>6</td><td>2</td></tr> </table> 4-0 | 6 | 1 | 6 | 3 | 6 | 2 | 6 | 2 | <table border="1"> <tr><td>6</td><td>0</td></tr> <tr><td>5</td><td>6</td></tr> <tr><td>6</td><td>2</td></tr> <tr><td>6</td><td>1</td></tr> </table> 3-1 | 6 | 0 | 5 | 6 | 6 | 2 | 6 | 1 | <table border="1"> <tr><td>6</td><td>1</td></tr> <tr><td>6</td><td>3</td></tr> <tr><td>3</td><td>6</td></tr> <tr><td>6</td><td>3</td></tr> </table> 3-1 | 6 | 1 | 6 | 3 | 3 | 6 | 6 | 3 | 3-0 | ⋮ | ⋮ | 1 |
| 6 | 1 | | | | | | | | | | | | | | | | | | | | | | | | | | | | | | | |
| 6 | 3 | | | | | | | | | | | | | | | | | | | | | | | | | | | | | | | |
| 6 | 2 | | | | | | | | | | | | | | | | | | | | | | | | | | | | | | | |
| 6 | 2 | | | | | | | | | | | | | | | | | | | | | | | | | | | | | | | |
| 6 | 0 | | | | | | | | | | | | | | | | | | | | | | | | | | | | | | | |
| 5 | 6 | | | | | | | | | | | | | | | | | | | | | | | | | | | | | | | |
| 6 | 2 | | | | | | | | | | | | | | | | | | | | | | | | | | | | | | | |
| 6 | 1 | | | | | | | | | | | | | | | | | | | | | | | | | | | | | | | |
| 6 | 1 | | | | | | | | | | | | | | | | | | | | | | | | | | | | | | | |
| 6 | 3 | | | | | | | | | | | | | | | | | | | | | | | | | | | | | | | |
| 3 | 6 | | | | | | | | | | | | | | | | | | | | | | | | | | | | | | | |
| 6 | 3 | | | | | | | | | | | | | | | | | | | | | | | | | | | | | | | |
| 唐揚げ ファミリー | <table border="1"> <tr><td>1</td><td>6</td></tr> <tr><td>3</td><td>6</td></tr> <tr><td>2</td><td>6</td></tr> <tr><td>2</td><td>6</td></tr> </table> | 1 | 6 | 3 | 6 | 2 | 6 | 2 | 6 | | <table border="1"> <tr><td>6</td><td>4</td></tr> <tr><td>6</td><td>4</td></tr> <tr><td>6</td><td>3</td></tr> <tr><td>4</td><td>6</td></tr> </table> 3-1 | 6 | 4 | 6 | 4 | 6 | 3 | 4 | 6 | <table border="1"> <tr><td>6</td><td>2</td></tr> <tr><td>0</td><td>6</td></tr> <tr><td>5</td><td>6</td></tr> <tr><td>4</td><td>6</td></tr> </table> | 6 | 2 | 0 | 6 | 5 | 6 | 4 | 6 | 1-2 | ⋮ | ⋮ | 3 |
| 1 | 6 | | | | | | | | | | | | | | | | | | | | | | | | | | | | | | | |
| 3 | 6 | | | | | | | | | | | | | | | | | | | | | | | | | | | | | | | |
| 2 | 6 | | | | | | | | | | | | | | | | | | | | | | | | | | | | | | | |
| 2 | 6 | | | | | | | | | | | | | | | | | | | | | | | | | | | | | | | |
| 6 | 4 | | | | | | | | | | | | | | | | | | | | | | | | | | | | | | | |
| 6 | 4 | | | | | | | | | | | | | | | | | | | | | | | | | | | | | | | |
| 6 | 3 | | | | | | | | | | | | | | | | | | | | | | | | | | | | | | | |
| 4 | 6 | | | | | | | | | | | | | | | | | | | | | | | | | | | | | | | |
| 6 | 2 | | | | | | | | | | | | | | | | | | | | | | | | | | | | | | | |
| 0 | 6 | | | | | | | | | | | | | | | | | | | | | | | | | | | | | | | |
| 5 | 6 | | | | | | | | | | | | | | | | | | | | | | | | | | | | | | | |
| 4 | 6 | | | | | | | | | | | | | | | | | | | | | | | | | | | | | | | |
| #清楚風女子です | <table border="1"> <tr><td>0</td><td>6</td></tr> <tr><td>6</td><td>5</td></tr> <tr><td>2</td><td>6</td></tr> <tr><td>1</td><td>6</td></tr> </table> | 0 | 6 | 6 | 5 | 2 | 6 | 1 | 6 | <table border="1"> <tr><td>4</td><td>6</td></tr> <tr><td>4</td><td>6</td></tr> <tr><td>3</td><td>6</td></tr> <tr><td>6</td><td>4</td></tr> </table> | 4 | 6 | 4 | 6 | 3 | 6 | 6 | 4 | | <table border="1"> <tr><td>2</td><td>6</td></tr> <tr><td>1</td><td>6</td></tr> <tr><td>5</td><td>6</td></tr> <tr><td>0</td><td>6</td></tr> </table> | 2 | 6 | 1 | 6 | 5 | 6 | 0 | 6 | 0-3 | ⋮ | ⋮ | 4 |
| 0 | 6 | | | | | | | | | | | | | | | | | | | | | | | | | | | | | | | |
| 6 | 5 | | | | | | | | | | | | | | | | | | | | | | | | | | | | | | | |
| 2 | 6 | | | | | | | | | | | | | | | | | | | | | | | | | | | | | | | |
| 1 | 6 | | | | | | | | | | | | | | | | | | | | | | | | | | | | | | | |
| 4 | 6 | | | | | | | | | | | | | | | | | | | | | | | | | | | | | | | |
| 4 | 6 | | | | | | | | | | | | | | | | | | | | | | | | | | | | | | | |
| 3 | 6 | | | | | | | | | | | | | | | | | | | | | | | | | | | | | | | |
| 6 | 4 | | | | | | | | | | | | | | | | | | | | | | | | | | | | | | | |
| 2 | 6 | | | | | | | | | | | | | | | | | | | | | | | | | | | | | | | |
| 1 | 6 | | | | | | | | | | | | | | | | | | | | | | | | | | | | | | | |
| 5 | 6 | | | | | | | | | | | | | | | | | | | | | | | | | | | | | | | |
| 0 | 6 | | | | | | | | | | | | | | | | | | | | | | | | | | | | | | | |
| 林、チーム名 どうする? | <table border="1"> <tr><td>1</td><td>6</td></tr> <tr><td>3</td><td>6</td></tr> <tr><td>6</td><td>3</td></tr> <tr><td>3</td><td>6</td></tr> </table> | 1 | 6 | 3 | 6 | 6 | 3 | 3 | 6 | <table border="1"> <tr><td>2</td><td>6</td></tr> <tr><td>6</td><td>0</td></tr> <tr><td>6</td><td>5</td></tr> <tr><td>6</td><td>4</td></tr> </table> 3-1 | 2 | 6 | 6 | 0 | 6 | 5 | 6 | 4 | <table border="1"> <tr><td>6</td><td>2</td></tr> <tr><td>6</td><td>1</td></tr> <tr><td>1</td><td>5</td></tr> <tr><td>6</td><td>0</td></tr> </table> 4-0 | 6 | 2 | 6 | 1 | 1 | 5 | 6 | 0 | | 2-1 | ⋮ | ⋮ | 2 |
| 1 | 6 | | | | | | | | | | | | | | | | | | | | | | | | | | | | | | | |
| 3 | 6 | | | | | | | | | | | | | | | | | | | | | | | | | | | | | | | |
| 6 | 3 | | | | | | | | | | | | | | | | | | | | | | | | | | | | | | | |
| 3 | 6 | | | | | | | | | | | | | | | | | | | | | | | | | | | | | | | |
| 2 | 6 | | | | | | | | | | | | | | | | | | | | | | | | | | | | | | | |
| 6 | 0 | | | | | | | | | | | | | | | | | | | | | | | | | | | | | | | |
| 6 | 5 | | | | | | | | | | | | | | | | | | | | | | | | | | | | | | | |
| 6 | 4 | | | | | | | | | | | | | | | | | | | | | | | | | | | | | | | |
| 6 | 2 | | | | | | | | | | | | | | | | | | | | | | | | | | | | | | | |
| 6 | 1 | | | | | | | | | | | | | | | | | | | | | | | | | | | | | | | |
| 1 | 5 | | | | | | | | | | | | | | | | | | | | | | | | | | | | | | | |
| 6 | 0 | | | | | | | | | | | | | | | | | | | | | | | | | | | | | | | |

※上から女D、男D2、男D1、混D、決着戦 () 内は種目

| Cリーグ | 黄色い声援が 大好きです | パイもみんズ (ぼいん2号店) | FSBK | エースを ねらえっ | 勝敗 | 得/失 得失セット | 得/失 得失ゲーム | 順位 |
|--------------------|-----------------|--------------------|------|--------------|-----|--------------|--------------|----|
| 黄色い声援が 大好きです | | | | | 2-1 | 9 : 4 5 | — | 1 |
| パイもみんズ (ぼいん2号店) | | | | | 2-1 | 8 : 5 3 | — | 2 |
| FSBK | | | | | 0-3 | — | — | 4 |
| エースをねらえっ | | | | | 2-1 | 7 : 5 2 | — | 3 |

| Dリーグ | Power | 温室育ち | 黒田 | もこちゃんず | 勝敗 | 得/失 得失セット | 得/失 得失ゲーム | 順位 |
|--------|-------|------|----|--------|-----|--------------|--------------|----|
| Power | | | | | 3-0 | — | — | 1 |
| 温室育ち | | | | | 0-3 | — | — | 4 |
| 黒田 | | | | | 1-2 | — | — | 3 |
| もこちゃんず | | | | | 2-1 | — | — | 2 |

※上から女D、男D2、男D1、混D、決着戦 () 内は種目

| Eリーグ | ししゃも レポリューション | 百回の失敗より たった一回の諦めが 夢を崩す | Zinnia Elegance | ワンコとイヌと 酒飲み家族 | CANNON-BALL | 勝敗 | 得/失 得失セット | 得/失 得失ゲーム | 順位 |
|------------------------------|---------------------------------|------------------------------|---------------------------------|---------------------------------|--|-----|--------------|--------------|----|
| ししゃも レポリューション | | 1-6 3-6 1-6 1-6 | 1-6 3-6 2-6 5-6 | 6-5 6-2 6-3 6-2 4-0 | 6-5 6-2 6-6 6-2 3-1 | 2-2 | 7-9 -2 | | 3 |
| 百回の失敗より たった一回の諦めが 夢を崩す | 6-1 6-3 6-1 4-0 | | 6-2 6-1 6-2 6-4 4-0 | 6-0 6-1 6-1 6-2 4-0 | 6-0 6-0 6-4 6-0 4-0 | 4-0 | | | 1 |
| Zinnia Elegance | 6-1 6-3 6-2 6-5 4-0 | 2-6 1-6 2-6 4-6 | | 6-2 6-2 6-4 6-3 4-0 | 6-2 4-6 5-6 6-1 9-7 3-2 | 3-1 | | | 2 |
| ワンコとイヌと 酒飲み家族 | 5-6 2-6 3-6 2-6 | 0-6 1-6 1-6 2-6 | 2-6 2-6 4-6 3-6 | | 3-6 4-6 1-6 2-6 | 0-4 | | | 5 |
| CANNON-BALL | 5-6 2-6 6-5 2-6 | 0-6 0-6 4-6 0-6 | 2-6 6-4 6-5 1-6 7-9 | 6-3 6-4 6-1 6-2 4-0 | | 1-3 | | | 4 |

| Fリーグ | ザ・ワールド (世界) | スマッシュ ブラザーズ | だいふく ファイターズ | Suicaの 名産地 | ムラの美学 | 勝敗 | 得/失 得失セット | 得/失 得失ゲーム | 順位 |
|------------|---------------------------------|--|---------------------------------|--|---------------------------------|-----|--------------|--------------|----|
| ザ・ワールド(世界) | | 5-6 0-6 3-6 1-6 | 2-6 3-6 5-6 6-4 | 1-6 2-6 6-5 6-5 8-6 3-2 | 6-5 2-6 2-6 2-6 | 1-3 | 5-7 | | 4 |
| スマッシュブラザーズ | 6-5 6-0 6-3 6-1 4-0 | | 0-6 5-6 6-4 6-3 5-7 | 6-3 6-1 4-6 6-2 3-1 | 6-3 6-3 6-5 6-4 4-0 | 3-1 | | | 2 |
| だいふくファイターズ | 6-2 6-3 6-5 4-6 3-1 | 6-0 6-5 4-6 3-6 7-5 3-2 | | 6-1 6-5 6-5 6-1 4-0 | 6-2 6-5 6-2 6-2 4-0 | 4-0 | | | 1 |
| Suicaの名産地 | 6-1 6-3 5-6 5-6 6-8 | 3-6 3-6 6-4 2-6 | 1-6 5-6 5-6 1-6 | | 4-6 1-6 5-6 6-4 | 0-4 | | | 5 |
| ムラの美学 | 5-6 6-2 6-2 6-2 3-1 | 3-6 3-6 5-6 4-6 | 2-6 5-6 2-6 2-6 | 6-4 6-1 6-5 4-6 3-1 | | 2-2 | | | 3 |

1~2位トーナメント

入賞 = 優勝、準優勝、第3位、第5位、コンソレ優勝 (=第9位)

| | | | | | | | | | |
|----|----|----|----|----|----|----|--|--|--|
| 1R | 1 | 2 | 3 | 4 | | | | | |
| 2R | 5 | 6 | 7 | 8 | 13 | 14 | | | |
| 3R | 9 | 10 | 16 | 17 | 18 | | | | |
| 4R | 11 | 12 | 15 | 19 | 20 | | | | |

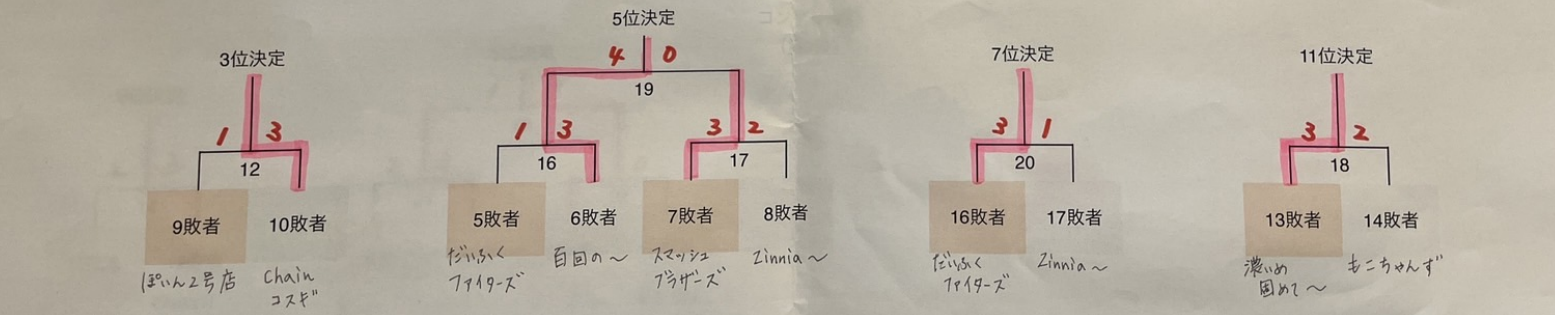
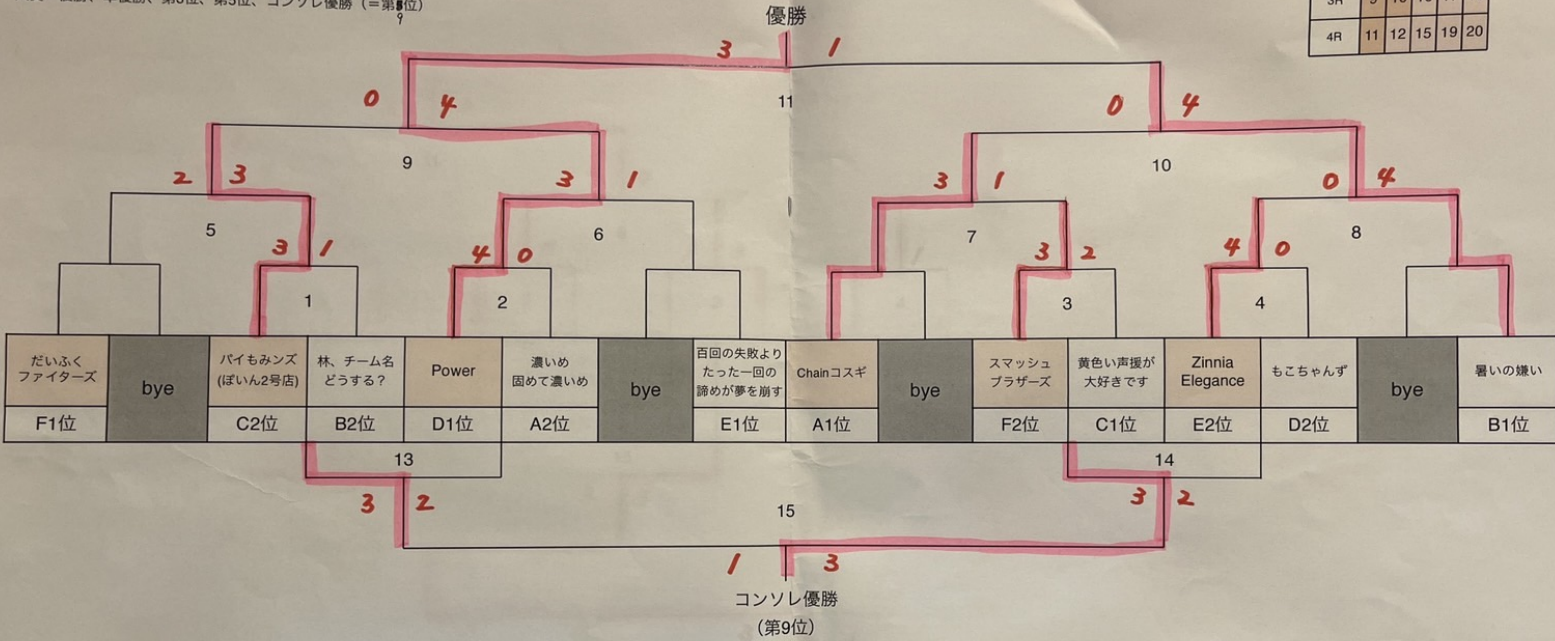

3~5位トーナメント

入賞 = 優勝、準優勝、第3位、第5位、コンソレ優勝 (=第9位)

| | | | | | | | | | | |
|----|----|----|----|----|----|----|----|--|--|--|
| 1R | 1 | 2 | 3 | 4 | 5 | 6 | | | | |
| 2R | 7 | 8 | 9 | 10 | 15 | 16 | | | | |
| 3R | 11 | 12 | 17 | 18 | 20 | 21 | 22 | | | |
| 4R | 13 | 14 | 19 | 23 | 24 | | | | | |

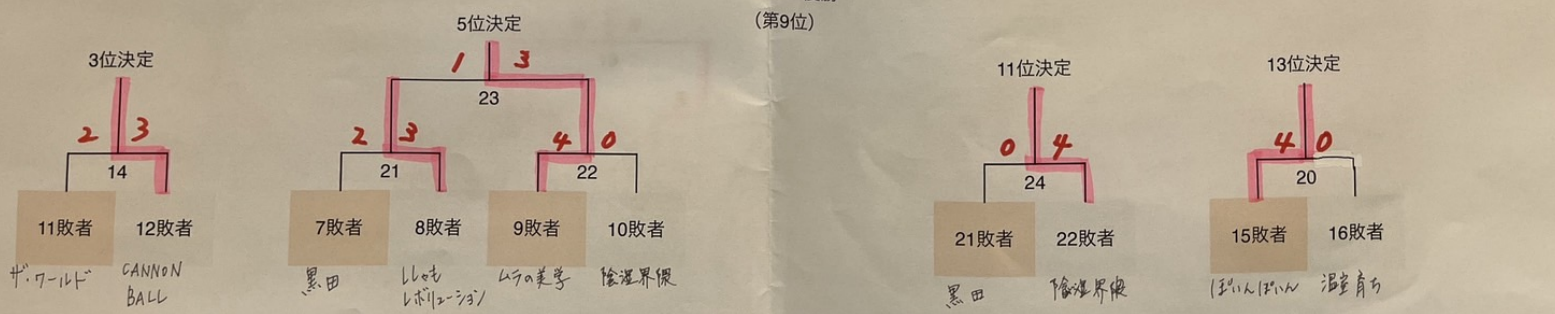
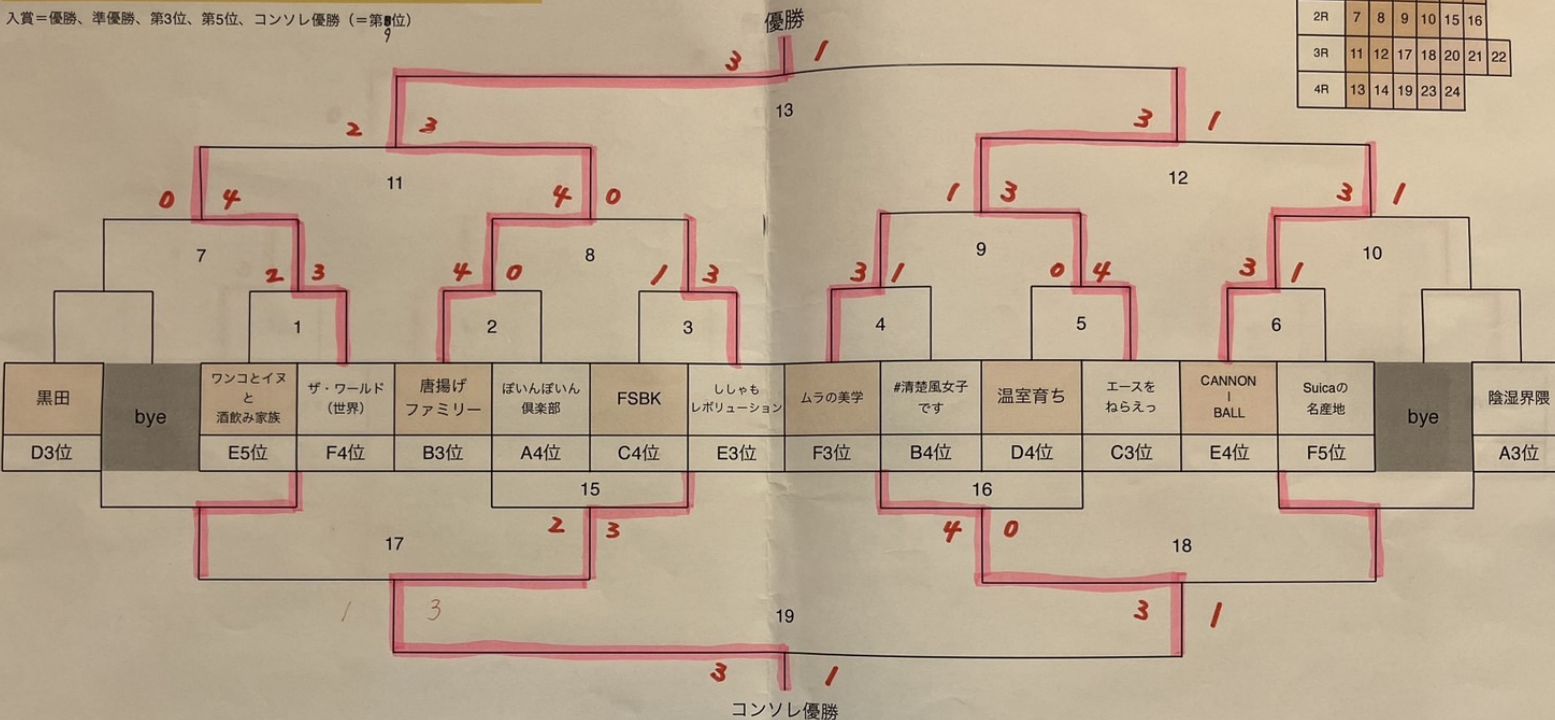

「アップ終了の1分後に、15面のコートは静まり返っていた」

参加者への感謝とスタッフへの感謝、そして会場であるロイヤルさんを初めとした関係各所への感謝。

思い返すと「感謝」という言葉しか出てきませんでした。

200名を超える大会ともなると、一定のルールの中で進めないと収拾が付かなくなりませんが、皆様のご協力のお蔭でスムーズな運営が出来ました。

特に驚いたことは朝のアップ時間でした。終了時間になると全てのコートでスッとプレーが中断され、オーダー交換や試合の準備を進めてくれました。

その間わずか1分。

なんの統率や罰則も無い中で、ましてや訓練をした訳でもない200名の集団がこれだけまとまって行動することは「普通のことではない」と思います。

学校であれ、企業であれ、このまとまりを作るのに相当なエネルギーと時間を要するものなのに。

ひょっとしたら、この一体感がこの大会の素晴らしさの一つなのかも知れません。

また、チームリーダーには特にご協力いただきました。

事前の準備やオーダー入力、メンバーへのフォローを含めた取りまとめ。

そんな26名のリーダーあつての素晴らしい大会だったと思います。

この場では伝えきれない、

「ありがとう！」の思いで溢れる「Chain Cup Roiyal SC Festival」、

また次回をお楽しみに！！

Joint Sports 代表 / 澤田 明伸



「大会に関わる全ての方と一緒に Chain Cup を創り、育てていく」

3年目の開催となるロイヤル SC 大会。初参加～3年連続の参加者まで、本当にありがとうございました。また、御協賛企業さまや会場を提供して下さったロイヤル SC テニスクラブさま、運営スタッフにも、心より感謝申し上げます。

3年目にして初めて前日の予報が雨(しかも強め)で、近隣のインドアコート/オムニコートを探して急遽確保。結局、奇跡的に一滴も雨は降りませんでした。難しい判断が必要となる場面もありました。そうした中でリーダーの方をはじめ、参加者の皆さんと密に連絡を取り合うことで、少しは不安を取り除いて大会を迎えられたのではと思います。

また、今大会の新しい取り組みの1つとして、**テニスペアでの大会進行**にトライ。アプリでのオーダー入力や結果入力に、最初は戸惑う方も見受けられましたが、滞りなく2日間の大会を終えることができました。皆さまのご協力に感謝です。

雨天対応や新しい取り組みをする場合、参加者にとって負担増になってしまうこともあります。大前提として”**できる限り参加者の皆さんに楽しんでほしい**”という想いがあつた上で実施・判断しています。

参加者プロフィール入りの大会パンフレットは、広い会場や大勢の参加者から旧友を見つけ、再会できる率を上げたり、初めましてメンバーとの話題作り、対戦相手との共通項を見つけ、テニス仲間を増やすツールとしても御活用頂けます。

タイブレ決着戦のルールや**重複ルール**は、真剣勝負且つチームの一体感が出ます。

各対戦1-2面での進行は、団体戦を開催している Chain Cup の”**する、観る、応援する**”の考え方からです。

そのような各ルール・取り組みは、Chain Cup を彩る特色の1つとして存在しています。土曜朝8時～日曜18時までの34時間(約2日間の200名以上の貴重な時間)を頂戴していますので、全てのモノや時間、待ち時間でさえも、少しでも意味のある大会にしたいと考えています。

今大会に向け、チームの練習会や飲み会をしたチームもあつたかもしれませんが、ぜひ打ち上げも実施して下さい。すると、きっとテニスもやろう!となるはず。

そこまで楽しむのが”Chain Cup”です。

そして、気づくと次の Chain Cup の時期になっているはず笑。

そうすれば、自然と Chain が行っている「**テニスを永く続けてもらうため**」の活動に繋がります。「**テニスを文化に**」という目標に対し、日々コツコツ、少しずつ皆さんと一緒に前に進めていければ幸いです。

引き続き、どうぞよろしくお願ひ致します。

Chain 代表 / 村上 大

